

Sensei Pro

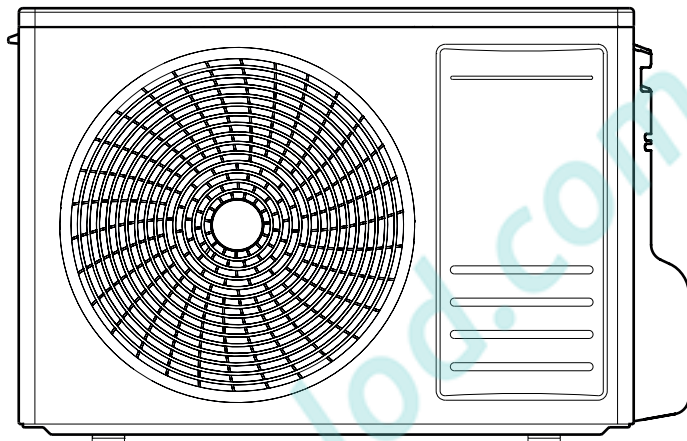

Інструкція по користуванню кондиціонера спліт системи

Luna SAC-09SKWL/I

Luna SAC-12SKWL/I

Дякуємо за вибір нашої продукції.

Для належної експлуатації уважно прочитайте та зберігайте цю інструкцію.

Якщо ви загубили Інструкцію Користувача, будь ласка, зв'яжіться з місцевим постачальником продукції або відвідайте сайт www.sensei.ua чи надішліть запит на адресу info@sensei.ua, щоб отримати електронну версію інструкції.

www.pholod.com.ua

Зміст

Примітки щодо експлуатації

Запобіжні заходи	1
Назва складових частин пристрою	6

Несправності

Аналіз несправностей.....	7
---------------------------	---

Примітки монтажу

Безпечна експлуатація холодоагенту	8
Підготовка до монтажу.....	10

Монтаж

Монтаж внутрішнього блоку	14
Перевірка після установки	17
Тестовий запуск	17

Додаток

Конфігурація трубопроводу	18
Метод подовження труб	19

Якщо у вас виникне потреба перемістити пристрій чи провести техогляд, будь ласка, зверніться до місцевого постачальника продукції чи до сервісного центру нашої компанії. Монтаж та обслуговування повинно проводитись кваліфікованим техперсоналом. Інакше це може призвести до пошкодження пристрою, травм та навіть смерті.



Таке маркування вказує на те, що пристрій не можна утилізувати разом з іншими побутовими відходами на території ЄС. Щоб запобігти шкоді довкіллю чи здоров'ю людей, спричиненій не належною утилізацією, збувайте відходи в спеціально зазначених місцях, де забезпечують повторне використання матеріальних ресурсів. Ви можете повернути пристрій компанії для екологічної переробки та повторного використання матеріальних ресурсів, для цього зв'яжіться з постачальником продукції, де купувався прилад.

R32:675

Запобіжні заходи

Уважно прочитайте Інструкцію користувача перед експлуатацією пристрою.



Прилад, наповнений легкозаймистим газом R32.



Уважно прочитайте Інструкцію користувача перед експлуатацією пристрою.



Уважно прочитайте Інструкцію користувача перед здійсненням монтажних робіт.



Уважно прочитайте Інструкцію користувача перед тим як усувати несправності в роботі пристрою.

Умовні позначки можуть відрізнитись від реальних об'єктів, для уточнення звертайтеся до довідки.

Холодоагент

Для роботи пристрою в системі циркулює спеціальний холодоагент. В даному випадку холодоагент R-32, спеціально очищений. Холодоагент – легкозаймистий і навіть може вибухнути за певних умов. Але горючість холодоагенту дуже низька. Вибух можна спричинити лише при контакті його з вогнем.

У порівнянні зі звичайними холодоагентами, R32 є екологічно чистим холодоагентом, який не завдає шкоди озоносфері та спричиняє мінімальний вплив на парниковий ефект. R32 має дуже хороші термодинамічні параметри, що забезпечує високу енерго-ефективність, тому потрібна невелика кількість для заповнення пристрою.

УВАГА:

Використовуйте лише вказані виробником засоби для прискорення процесу розморожування чи очищення. Для усунення несправностей звертайтеся до сервісного центру нашої компанії.

Будь-який ремонт, проведений некваліфікованим персоналом, може призвести до пошкодження пристрою чи травм. Зберігайте пристрій подалі від газових приладів, відкритого полум'я та електронних обігрівачів. Не просвердлюйте та не намагайтесь спалити пристрій.

Прилад слід встановлювати, експлуатувати та зберігати у приміщенні з площею підлоги більше "X" м² (див. Таблицю 1). (стосується лише не стаціонарних приладів) Прилад, наповнений легкозаймистим газом R32. Для усунення несправностей строго дотримуйтесь Інструкції користувача. Пам'ятайте, холодоагент не має запаху. Ознайомтесь з посібником для фахівців.

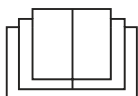

Запобіжні заходи



УВАГА

Експлуатація та обслуговування

Цим приладом можуть користуватися діти віком від 8 років і старші, а також особи з обмеженими фізичними, сенсорними чи розумовими можливостями або відсутністю досвіду та знань, під наглядом та якщо їм були надані інструкції, щодо безпечного способу експлуатації та якщо особи були попереджені про можливу небезпеку.

Не дозволяйте дітям гратись пристроєм.

Очистка та експлуатація пристрою дітьми повинна здійснюватись під наглядом.

Не підключайте кондиціонер до розеткового блоку. Інакше це може спричинити пожежу.

Під час чищення кондиціонера відключайте джерело живлення. Інакше це може призвести до ураження електричним струмом.

Якщо шнур живлення пошкоджений, його повинен замінити виробник, сервісний центр або кваліфікований персонал, щоб уникнути травм та пошкодження механізму.

Не мийте кондиціонер водою, інакше це може призвести до ураження електричним струмом.

Уникайте потрапляння води на внутрішній блок. Інакше це може призвести до ураження електричним струмом або несправності пристрою.

Знявши фільтр, не торкайтесь складових частин, щоб уникнути пошкодження.

Не використовуйте відкритий вогонь або фен для сушіння фільтра, щоб уникнути деформації та уникнути пожежі.

Технічне обслуговування повинно виконуватися кваліфікованим персоналом. Інакше це може призвести до травм або несправності пристрою.

Не ремонтуйте кондиціонер самостійно. Інакше це може призвести до ураження електричним струмом або несправності пристрою. Звертайтеся до місцевого постачальника продукції чи сервісний центр.

Уникайте потрапляння сторонніх предметів, пальців в отвори повітрязбору та виходу повітря. Інакше це може призвести до травм або несправності пристрою.

Запобіжні заходи



УВАГА

Не перекривайте отвори забору та впуску повітря.
Це може спричинити несправність.

Уникайте потрапляння води на пульт дистанційного керування (ПДК), це може спричинити його несправність.

В наступних ситуаціях слід вимкнути пристрій з мережі електроживлення та звернутись у сервісний центр:

- Шнур живлення перегрівається або пошкоджений.
- Додаткові (аномальні) шуми під час роботи пристрою.
- Щиток напруги часто вимикається.
- Відчувається запах горіння з пристрою.
- Протікає внутрішній блок.

Якщо порушені норми приміщення, де працює пристрій, це може призвести до несправності, ураження електричним струмом або пожежі.

Під час увімкнення або вимкнення пристрою за допомогою перемикача аварійного режиму, натисніть на цей перемикач ізоляційним предметом, відмінним від металу.

Не наступайте на верхню панель зовнішнього блоку та не кладіть важкі предмети. Це може спричинити пошкодження або травмування.

Додаток

Монтаж повинен здійснюватись кваліфікованим персоналом, інакше це призведе до травм чи пошкодження пристрою.

Дотримуйтеся правил електромонтажу встановлюючи пристрій.

Відповідно до місцевих правил регулювання електромонтажних робіт, використовуйте реле напруги вказаної потужності.

Встановіть реле напруги, інакше це призведе до пошкодження пристрою.

Всеполюсний вимикач, що має відстань контактів не менше 3 мм на всіх полюсах, повинен бути підключений до стаціонарної проводки.

Пристрій повинен бути заземлений, інакше це призведе до травм чи пошкодження пристрою.

Запобіжні заходи



УВАГА

Обираючи потужність реле напруги, зверніться до даних таблиці. Повітряний автоматичний вимикач повинен мати магнітний та тепловий роз'єднувач, щоб захистити від короткого замикання та перевантаження.

Використовуйте шнур живлення зазначений виробником.

Переконайтесь, що джерело живлення відповідає вимогам кондиціонера. Перевірте надійність проводки, переконайтесь що встановлені вказані виробником кабелі живлення перед експлуатацією пристрою.

Переконайтесь у правильності підключення проводки, нульового проводу та заземлення розетки.

Обов'язково відключіть електроживлення, перш ніж виконувати будь-які роботи з електромонтажу.

Не під'єднуйте до джерела живлення, доки не закінчите всі роботи з установки пристрою.

Якщо шнур живлення пошкоджений, його повинен замінити виробник, сервісний центр або кваліфікований персонал, щоб запобігти травмам та пошкодженню пристрою.

Температура контуру холодоагенту є високою, будь ласка, встановіть з'єднувальний кабель подалі від мідної трубки.

Електромонтаж повинен здійснюватись згідно з міжнародними нормами встановлення електропроводки.

Монтаж повинен виконувати тільки кваліфікований персонал.

Кондиціонер - це електричний прилад. Він повинен бути належним чином заземлений, заземлення має здійснювати виключно кваліфікований персонал. Переконайтесь що пристрій надійно заземлений, інакше це може спричинити ураження електричним струмом.

Жовто-зелений провід в кондиціонері - це заземлюючий провід, який не можна використовувати для інших цілей.

Опір заземлення повинен відповідати міжнародними нормами електробезпеки.

Запобіжні заходи



УВАГА

Монтуйте пристрій таким чином, щоб вилка пристрою була в зоні легкого доступу.

Всі дроти повинні бути підключені кваліфікованим персоналом.

Якщо довжина дроту живлення замала, зв'яжіться з постачальником, за новим. Не подовжуйте дріт самостійно.

Для кондиціонерів які мають дріт живлення з вилкою, вилка кондиціонера повинна бути в зоні легкого доступу, після завершення монтажу.

Для кондиціонерів без вилки, на лінії обов'язково встановлюють реле напруги

Переміщення пристрою повинно здійснюватись виключно кваліфікованим персоналом. Інакше це може призвести до травм чи пошкодження пристрою.

Монтуйте пристрій у місці недоступному для дітей, подалі від тварин та рослин. Якщо цього не уникнути додайте огорожу навколо пристрою.

Монтуйте внутрішній блок близько до стіни.

Діапазон робочих температур

	Всередині (DB/WD) (°C)	Ззовні (DB/WD) (°C)
Максимальне охолодження	32/23	43/26
Максимальний обігрів	27/-	24/18

ПРИМІТКА:

Діапазон робочих температур (ззовні) для охолодження становить 18°C ~ 43°C; Діапазон робочих температур обігріву для моделі без електричного нагрівального ремня для шасі становить -15 °C ~ 24°C; Діапазон робочих температур обігріву для моделі з електричним нагрівальним ремнем становить -20°C ~ 24°C.

Назва деталей пристрою

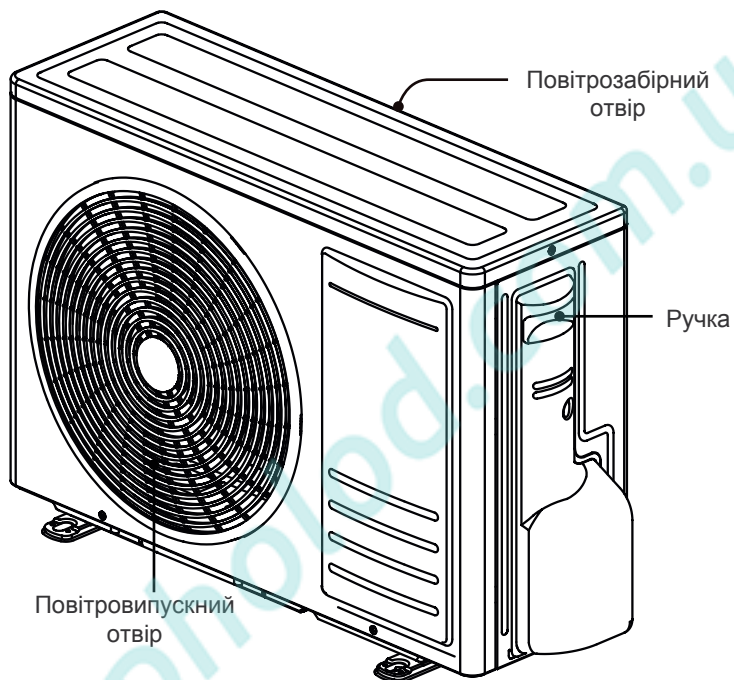

ПРИМІТКА:

Ваш пристрій може відрізнятись від наведеної вище моделі, в такому випадку посилайтесь на сам пристрій.

Аналіз несправностей

Аналіз поширених випадків

Перш ніж звертатись до сервісного центру, ознайомтесь з пунктами наведеними нижче. Якщо вам не вдалось усунути несправність, зверніться до місцевого постачальника продукції, кваліфікованого персоналу чи до сервісного центру нашої компанії.

Несправність	Перевірка	Вирішення
Кондиціонер не працює	Чи є напруга?	Зачекайте доки відновиться напруга.
	Чи надійно вставлена вилка?	Витягніть вилку з розетки та вставте знову, перевірте щільність.
	Спрацювало реле напруги чи перегорів запобіжник?	Зверніться до професіонала щоб замінив реле чи запобіжник.
	Чи не пошкоджено проводку?	Зверніться до сервісу для заміни.
	Ви запускаєте прилад одразу після вимкнення?	Зачекайте 3 хв та запустіть повторно.
	Чи задаєте ви правильну команду на ПДК?	Задайте команду з ПДК ще раз.
Не регулюється температура	Чи пристрій працює в режимі Авто?	Ви не можете регулювати температуру в режимі Авто. Перемикніть режим, якщо хочете змінити.
	Ви задаєте температуру, яка перевищує діапазон пристрою?	Діапазон температур пристрою: 16°C~31°C
Охолодження/ Обігрів не працюють	Чи низька напруга?	Зачекайте, поки напруга відновиться.
	Забруднений фільтр?	Очистіть фільтр
	Чи задана температура відповідає даному режиму?	Налаштуйте температуру в межах діапазону температур режиму.
	Чи відчинене вікно або двері?	Зачиніть двері чи вікно.
Кондиціонер різко припинив роботу	Чи є перешкоди такі як грім, стільникові пристрої?	Відключіть від живлення, ввімкніть знову та запустіть пристрій.
З зовнішнього блоку виділяється пар	Чи увімкнений режим Обігрів?	В режимі Обігрів, через розморожування блоку з нього може виходити пар, це є нормальним явищем.
Чути звук шуму води з пристрою	Чи пристрій щойно ввімкнули або вимкнули?	Шум - це звук холодоагенту, який циркулює всередині блоку.
Чути потріскування з блоку пристрою	Чи пристрій щойно ввімкнули або вимкнули?	Це звук тертя, спричинений розширенням та / або стиском панелі чи інших деталей внаслідок зміни температури.

Безпечна експлуатація холодоагенту

Вимоги до кваліфікації спеціалістів з монтажу та обслуговування продукції

Працівники, які працюють з системою холодоагенту повинні мати чинну сертифікацію для роботи з холодильними системами. Якщо для обслуговування та ремонту приладу потрібен інший технічний спеціаліст, то його повинен контролювати фахівець, що має кваліфікацію для роботи з холодоагентом. Лише за таких умов можливо здійснювати ремонт даного обладнання.

Примітки щодо монтажу

1. Кондиціонер заборонено встановлювати в приміщеннях де є контакт з прямим вогнем (джерела загоряння, обігрівачі).
2. Заборонено свердлити та спилювати з'єднувальну трубу.
3. Кондиціонер повинен бути встановлений у приміщенні, яке перевищує розмір мінімальної площі приміщення. Мінімальна площа приміщення вказана на паспортній таблиці або в таблиці 1.
4. Після монтажу обов'язково перевірте герметичність пристрою.

Таблиця 1: Мінімальна площа кімнати (м²)

Мінімальна площа кімнати (м ²)	Кількість холодоагенту(кг)	≤1.2	1.3	1.4	1.5	1.6	1.7	1.8	1.9	2.0	2.1	2.2	2.3	2.4	2.5
	підлога	/	14.5	16.8	19.3	22.0	24.8	27.8	31.0	34.4	37.8	41.5	45.4	49.4	53.6
вікна	/	5.2	6.1	7.0	7.9	8.9	10.0	11.2	12.4	13.6	15	16.3	17.8	19.3	
стіна	/	1.6	1.9	2.1	2.4	2.8	3.1	3.4	3.8	4.2	4.6	5	5.5	6.0	
стеля	/	1.1	1.3	1.4	1.6	1.8	2.1	2.3	2.6	2.8	3.1	3.4	3.7	4.0	

Примітки щодо технічного обслуговування:

Перевірте, чи відповідає зона технічного обслуговування/кімната вимогам паспортної таблиці.

— Встановлювати пристрій та проводити техобслуговування дозволяється лише у приміщеннях які відповідають вимогам паспортної таблиці приладу.

Перевірте, чи добре провітрюється зона обслуговування.

— У процесі експлуатації слід підтримувати стан безперервної вентиляції.

Перевірте, чи є в зоні технічного обслуговування джерело вогню або потенційне джерело вогню.

— В зоні обслуговування пристрою заборонена наявність відкритого вогню, попередньо слід повісити табличку про заборону паління.

Перевірте стан маркування приладу

— Замініть пошкоджений попереджувальний знак.

Безпечна експлуатація холодоагенту

Зварювання

Якщо вам потрібно відрізати або заварити трубки системи циркуляції холодоагенту в процесі техобслуговування, слідуєте таким вказівкам:

1. Вимкніть пристрій та відімкніть його від джерела живлення.
2. Видаліть холодоагент.
3. Очистіть.
4. Очистіть газом N2.
5. Підріжте або заваріть.
6. Слідуйте інструкціям для зварювання.

Холодоагент потрібно утилізувати у спеціальний резервуар для зберігання. Працюючи з холодоагентом, переконайтесь що поблизу немає джерела прямого полум'я та що приміщення добре провітрюється.

Заправка холодоагенту

1. Використовуйте обладнання спеціально призначене для заповнення холодоагентом R32. Переконайтесь що ви використовуєте вказаний виробником холодоагент.
2. Резервуар для холодоагенту тримайте строго вертикально, під час наповнення.
3. По завершенню наклейте маркування, яке свідчить про завершення роботи заповнення холодоагентом; або маркування яке вказує, що резервуар ще не заповнено.
4. Не наливайте забагато холодоагенту.
5. Перевірте чи немає витoku перед тестовим запуском; також перевіряйте чи немає витoku видалаючи холодоагент з системи.

Запобіжні заходи, щодо транспортування та зберігання

1. Користуйтеся детектором горючого газу, щоб перевірити контейнер перед відкриванням.
2. Приберіть джерела вогню, сигарети.
3. Дійте згідно з місцевими правилами та законами.

Підготовка до монтажу

Креслення монтажу

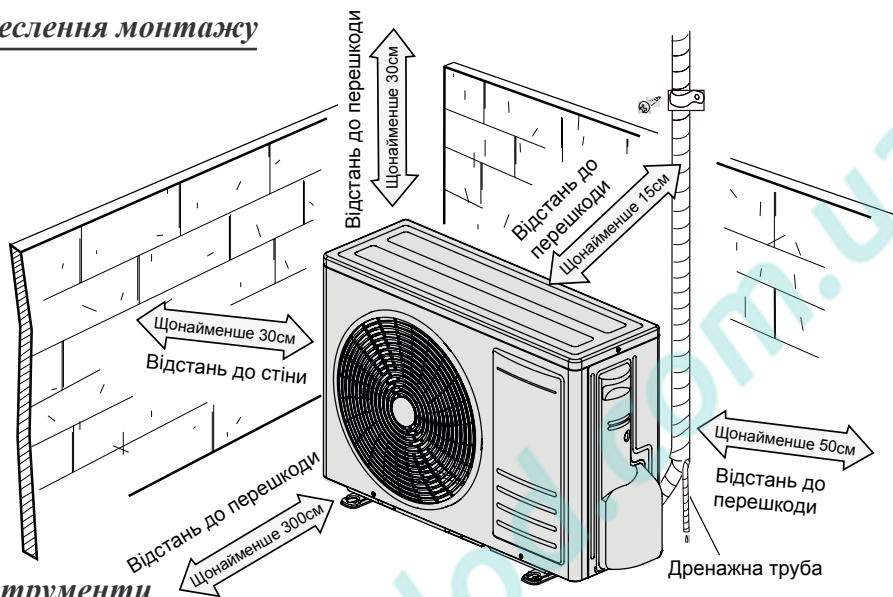

Інструменти

1 Рівень	2 Викрутка	3 Ударна дріль
4 Свердлильна головка	5 Еспандер для труб	6 Гайковий ключ з обмежувачем моменту затягування
7 Гайковий ключ з відкритим зівом	8 Труборіз	9 Детектор витоку
10 Вакуумний насос	11 Вимірювач тиску	12 Універсальний лічильник
13 Ключ внутрішній шестигранний	14 Рулетка	

Вибір місця монтажу

Базові вимоги

Встановлення пристрою в зазначених місцях може призвести до його пошкодження чи несправної роботи. Якщо цього не можна уникнути зверніться до місцевого постачальника продукції:

1. Місця, де є активні джерела тепла, випари, легкозаймисті або вибухонебезпечні газу.
2. Місця з високочастотними приладами (такими як зварювальний апарат, медичне обладнання).
3. Місця біля узбережжя.
4. Місця, де працюють з маслами чи димом.
5. Місця з сірчанним газом.
6. Інші місця з особливими умовами.
7. Не рекомендується встановлювати у пральні.

Підготовка до монтажу

Зовнішній блок

1. Оберіть місце монтажу, де шум та потік повітря, що виходить з зовнішнього блоку не буде становити дискомфорту іншим.
2. Місце монтажу має бути добре провітрюваним та сухим, де зовнішній блок буде захищеним від прямих сонячних променів та сильного вітру.
3. Місце монтажу повинно витримувати вагу зовнішнього блоку.
4. Переконайтесь, що для установки пристрою достатньо простору.
5. Виберіть місце, недоступне для дітей, і подалі від тварин або рослин. Якщо цього не уникнути, будь ласка, додайте огорожу з метою безпеки.

Заходи безпеки

1. Дотримуйтесь правил електробезпеки під час встановлення пристрою.
2. Відповідно до правил безпеки використовуйте схеми електропроводки та реле напруги, що відповідають вимогам.
3. Переконайтесь, що джерело живлення відповідає заводським вимогам даного кондиціонера, встановлюйте вказані кабелі живлення, перевіряйте правильність проводки, стабільність живлення перед тестовим запуском.
4. Слідкуйте за правильністю підключення кабелю живлення, нульового проводу та надійність заземлення розетки.
5. Обов'язково відключіть від джерела живлення перш ніж виконувати будь-які роботи з електропроводкою.
6. Не підключайте до джерела живлення, доки не завершите всі монтажні роботи.
7. Якщо шнур живлення пошкоджений його повинен замінити виробник, сервісний центр чи кваліфікований персонал, щоб уникнути травмування.
8. Температура контуру холодоагенту є високою, закріпіть з'єднувальний кабель подалі від мідної трубки.
9. Електромонтаж повинен здійснюватись відповідно до міжнародних правил проведення електромонтажних робіт.
10. Електромонтаж повинен здійснювати виключно кваліфікований персонал.
11. Прилад слід встановлювати у приміщенні площа підлоги якого перевищує "X" м² (див. Таблицю 1).



Зверніть увагу, що пристрій наповнений легкозаймистим газом R32. Не належне поводження з блоком може призвести до матеріальних збитків чи травмування. Детальну інформацію можете знайти у розділі «Холодоагент».

Підготовка до монтажу

Вимоги до заземлення

1. Кондиціонер - це електричний прилад. Він повинен бути належним чином заземлений, заземлення має здійснювати виключно кваліфікований персонал. Переконайтесь що пристрій надійно заземлений, інакше це може спричинити ураження електричним струмом.
2. Жовто-зелений провід в кондиціонері - це заземлюючий провід, який не можна використовувати для інших цілей.
3. Опір заземлення повинен відповідати міжнародними нормами електробезпеки.
4. Вилка кондиціонера повинна бути в зоні легкого доступу.
5. Всеполюсний вимикач, що має відстань контактів не менше 3 мм на всіх полюсах, повинен бути підключений до стаціонарної проводки. Для кондиціонерів які мають дріт живлення з вилкою, вилка кондиціонера повинна бути в зоні легкого доступу.
6. Обираючи потужність реле напруги, зверніться до даних таблиці. Повітряний автоматичний вимикач повинен мати магнітний та тепловий роз'єднувач, щоб захистити від короткого замикання та перевантаження.

Кондиціонер	Потужність реле напруги	Мінімальна площа поперечного перерізу кабелю живлення (мм ²)
09K、12K	10A	3G1.0
18K	16A	3G1.5
24K	25A	3G2.5

Заходи безпеки під час монтажу та переміщення пристрою

Пам'ятайте про наступні заходи безпеки.



УВАГА!

1. **Монтуючи чи переміщаючи пристрій, переконайтесь, що в контурі холодоагенту немає повітря та інших речовин, крім вказаного виробником холодоагенту.**
 - Наявність повітря або інших сторонніх речовин призведе до підвищення тиску в системі чи розриву компресора, що призведе до травм.
2. **Заправляйте лише холодоагент, який вказаний виробником на паспортній табличці пристрою.**
 - Інакше це може спричинити збої в роботі, несправності або й навіть призвести до вибуху.
3. **Після переміщення або ремонту пристрою, холодоагенту потрібен час для відновлення роботи, переконайтесь що пристрій працює в режимі охолодження. Щільно закрийте рідинний клапан. Приблизно через 30-40 секунд щільно закрийте газовий клапан, вимкніть пристрій та від'єднайте**

Підготовка до монтажу

від джерела живлення. Зверніть увагу, що час відновлення холодоагенту не повинен перевищувати 1 хвилину.

- Якщо на відновлення буде відведено більше часу, то до системи може потрапити повітря, що спричинить підняття тиску в системі чи розрив компресора, що призведе до травм.
- 4. Під час відновлення холодоагенту, перед тим як від'єднувати з'єднувальну трубку, переконайтесь що рідинний та газовий клапани щільно закриті, а живлення відімкнене .**
- Якщо компресор почне працювати, коли запірний клапан відкритий, а сполучна труба ще не підключена, повітря буде всмоктуватися і спричинятиме підвищення тиску чи розрив компресора, що призведе до травм.
- 5. Перед запуском компресора переконайтесь, що з'єднувальна труба надійно підключена.**
- Якщо компресор почне працювати, коли запірний клапан відкритий, а сполучна труба ще не підключена, повітря буде всмоктуватися і спричинятиме підвищення тиску чи розрив компресора, що призведе до травм.
- 6. Заборонено встановлювати пристрій у місцях де є активні джерела тепла, випари, легкозаймисті або вибухонебезпечні гази.**
- Якщо в середовищі пристрою буде витік газу, це спричинить вибух.
- 7. Не використовуйте подовжувачі електричних з'єднань, якщо провід недостатньо довгий, зверніться до місцевого постачальника продукції або сервісного центру та попросіть належної довжини провід.**
- Ненадійні, неякісні з'єднання можуть призвести до ураження електричним струмом або пожежі.
- 8. Використовуйте зазначені у паспортній табличці типи проводів для електричних з'єднань між внутрішнім і зовнішнім блоками. Щільно затискайте дроти, щоб не перевантажувати клеми.**
- Електричні дроти з недостатньою ємністю та неправильні з'єднання дротів можуть спричинити ураження електричним струмом або пожежу.

Монтаж зовнішнього блоку

Крок 1: Фіксація каркасу для зовнішнього блоку

Обирайте місце установки враховуючи конструкцію вашого приладу та особливості приміщення.

1. Обирайте місце монтажу, залежно від конструкції та особливостей приміщення в якому буде установлюватись кондиціонер.
2. Закріпіть опору зовнішнього блоку у вибраному місці за допомогою анкерних болтів.

Примітка:

- Дотримуйтесь правил безпеки під час монтажу
- Переконайтесь, що опора може витримати вагу в чотири рази більшу за вагу блоку.
- Зовнішній блок слід встановлювати принаймні на 3 см вище підлоги, щоб встановити дренажну систему.
- Для пристрою потужністю охолодження 2300 Вт ~ 5000 Вт потрібно 6 анкерних болтів для кріплення; для потужності 6000 Вт ~ 8000 Вт - 8 болтів; для потужності 10000 Вт ~ 16000 Вт -10 болтів.

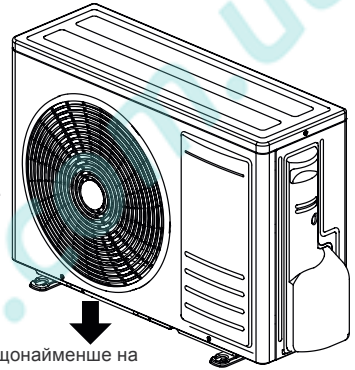

Крок 2: Установка зливного з'єднання та гумової пробки на шасі.

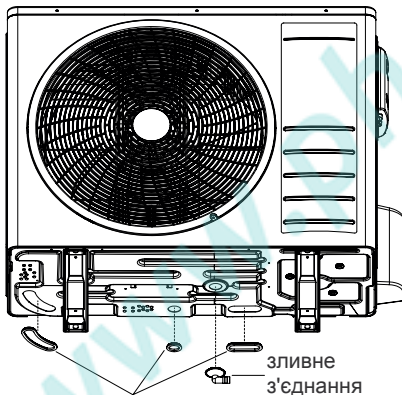

1. Під'єднайте зовнішнє зливне з'єднання до отвору на шасі, як показано на рисунку нижче.
2. Приєднайте зливний шланг до зливного отвору.
3. В блоці, де шасі оснащено електричним обігрівачем, є кілька зливних отворів, які слугують для пришвидшеного процесу дренажу, що допомагає уникати замерзання шасі в умовах холодних температур. Якщо немає необхідності в швидкому дренажі, закріпіть гумову пробку на шасі. Відповідно до форми зливного отвору виберіть пробку, та закріпіть на отвори знизу як показано на рисунку ліворуч.

Примітка:

В комплектатії деяких моделей зливне з'єднання та гумова пробка не надається, тому одраз уточнюйте комплектатію деталей.

Крок 3: Фіксація зовнішнього блоку

1. Помістіть зовнішній блок на каркас.
2. Закріпіть нижні кріплення блоку болтами.

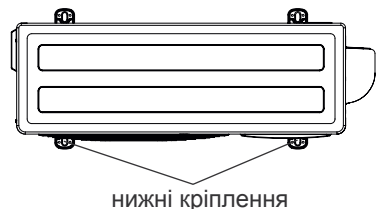

Монтаж зовнішнього блоку

Крок 4: З'єднання трубопроводу блоків

1. Викрутіть гвинт на правій ручці зовнішнього блоку, а потім зніміть ручку.
2. Зніміть гвинтовий ковпачок з клапана і помістіть з'єднання труби в отвір.

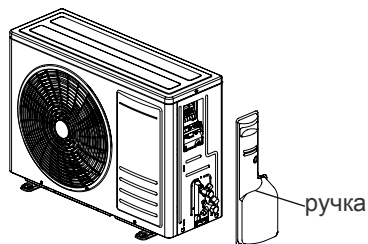

3. Затягніть накидну гайку вручну.

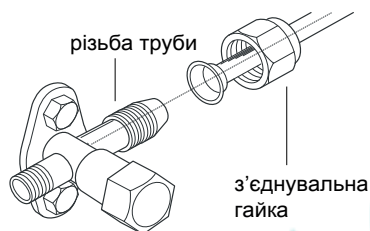

4. Затягніть накидну гайку гайковим ключем посилаючись на дані нижче.

Діаметр шестигран. гайки	Крутний момент (Нм)
Φ 6	15~20
Φ 9.52	30~40
Φ 12	45~55
Φ 16	60~65
Φ 19	70~75

Крок 5: З'єднання трубопроводу блоків

1. Зніміть скобу на проводі; під'єднайте провід живлення та сигнальний провід (лише для блоків обігріву та охолодження) до клеми проводки відповідно до кольору, закріпіть їх гвинтами.
2. Закріпіть провід живлення та сигнальний провід (лише для блоків обігріву та охолодження) скобою.

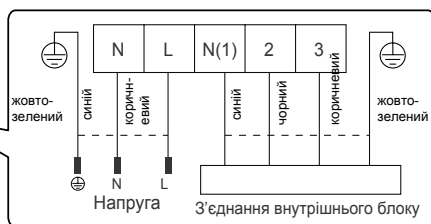
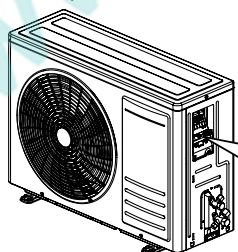

Примітка:

- Після фіксації проводів, перевірте її надійність, злегка потягнувши за шнур живлення.
- Заборонено вкорочувати/подовжувати провід живлення з метою скоротити/подовжити відстань.

Монтаж зовнішнього блоку

Крок 6: Розміщення труб

1. Розміщуйте труби вздовж стіни, слідкуйте за правильністю згинання та за можливості замаскуйте. Мінімальний радіус згинання труби 10 см.
2. Якщо розміщення зовнішнього блоку знаходиться вище ніж отвір для труби у стіні, необхідно встановити трубу U-подібної форми, щоб запобігти потраплянню дощу в приміщення.

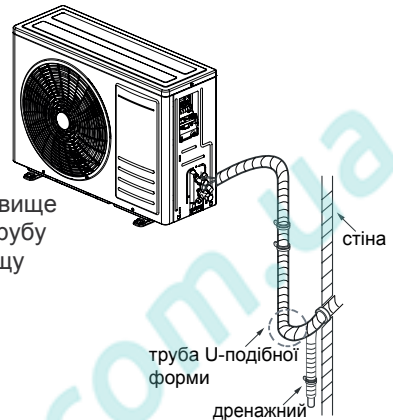

Крок 7: Вакуумування

Використовуйте вакуумний насос

1. Зніміть кришки рідинного та газового клапанів і гайку з отвору для заправки холодоагенту.
2. Приєднайте шланг п'єзометра до отвору для заправки холодоагенту, потім приєднайте інший шланг до вакуумного насоса.
3. Повністю відкрийте п'єзометр на 10-15 хв, щоб перевірити чи буде сталим тиск - 0,1МПа.
4. Закрийте вакуумний насос на 1-2 хв, щоб перевірити чи буде сталим тиск п'єзометра - 0,1МПа. Якщо тиск зменшується, значить є витік.
5. Від'єднайте п'єзометр, повністю відкрийте сердцевин рідинного та газового клапанів внутрішнім шестигранним ключем.
6. Закрийте кришки клапана та отвору для заправки холодоагенту.
7. Встановіть ручку на місце.

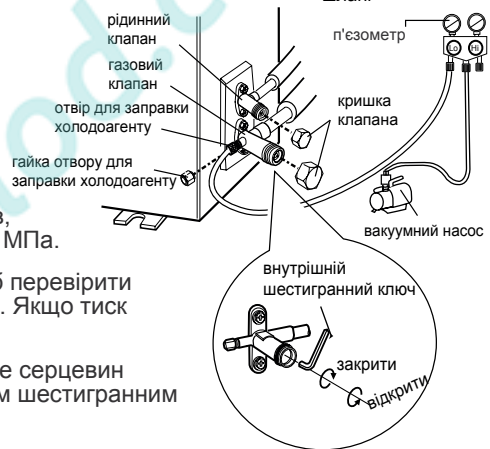

Крок 8: Виявлення витоку

1. Детектором витоку::

Перевірте наявність витоку, скориставшись детектором витоку.

2. За допомогою мильної води::

Якщо у вас немає детектора витоку, використовуйте мильну воду для виявлення витоків. Нанесіть мильну воду та зачекайте до 3 хвилини, якщо з'являтимуться бульбашки, значить в цьому місці витік.

Перевірка після установки

Після закінчення монтажу здійсніть перевірку за наступними параметрами

Параметр для перевірки	Вірогідна причина
Чи надійно встановлений внутрішній блок?	Можливо, блок впав, тому видає шум і вібрацію.
Чи проводилась перевірка від протікання холодоагенту?	Це може спричинити недостатній обігрів чи охолодження.
Чи надійна теплоізоляція трубопроводу?	Можливе утворення конденсату чи просочування крапель води.
Чи справно працює дренаж?	Можливе утворення конденсату чи просочування крапель води.
Чи відповідає напруга мережі зазначеній на паспортній таблиці пристрою?	Можлива несправність чи пошкодження частин пристрою.
Чи правильно підключена електропроводка і труби?	Можлива несправність чи пошкодження частин пристрою.
Чи надійно заземлено пристрій?	Можливий витік струму
Чи відповідає шнур живлення технічним характеристикам?	Можлива несправність чи пошкодження частин пристрою.
Чи не заблоковані повітрязабірні та повітровипускні отвори?	Це може спричинити недостатній обігрів чи охолодження.
Чи очищений пил та забруднення після монтажу?	Можлива несправність чи пошкодження частин пристрою.
Чи повністю відкритий газовий та рідинний клапан з'єднувальної труби?	Це може спричинити недостатній обігрів чи охолодження.

Тестовий запуск

1. Підготовка до тестового запуску

- Після схвалення та перевірки клієнтом кондиціонера
- Фахівець ознайомлює з особливостями пристрою

2. Методи тестового запуску

- Під'єднайте пристрій до джерела живлення, натисніть кнопку ON / OFF на ПДК, щоб почати роботу.
- Натисніть кнопку «MODE», та перемикайте режими AUTO, COOL, DRY, FAN і HEAT, щоб переконатись чи вони справно працюють.
- Пам'ятайте, якщо температура навколишнього середовища нижче 16 °С, кондиціонер не зможе охолоджувати.

Конфігурація трубопроводу

- Стандартні довжини з'єднувальної труби
 - 5м, 7,5м, 8м.
- Мінімальна довжина з'єднувальної труби
Для пристрою зі стандартною трубою 5 м немає обмежень щодо мінімальної довжини з'єднувальної труби. Для пристрою зі стандартною трубою 7,5 м та 8 м довжина з'єднувальної труби становить 3 м.
- Максимальна довжина з'єднувальної труби та максимальна різниця висот.

Потужність охолодження	Максимальна довжина з'єднувальної труби	Потужність охолодження	Максимальна довжина з'єднувальної труби
5000Btu/h (1465W)	15	24000Btu/h (7032W)	25
7000Btu/h (2051W)	15	28000Btu/h (8204W)	30
9000Btu/h (2637W)	15	36000Btu/h (10548W)	30
12000Btu/h (3516W)	20	42000Btu/h (12306W)	30
18000Btu/h (5274W)	25	48000Btu/h (14064W)	30

- Додаткове мастило для холодоагенту та заправка холодоагенту, необхідні після подовження з'єднувальної труби
 - Після того, як довжина з'єднувальної труби була продовжена на 10 м від стандартного розміру труби, слід додати 5 мл мастила для холодоагенту на кожні додаткові 5 м труби.
 - Метод розрахунку додаткової кількості заправки холодоагенту (базується на довжині рідинної труби): **Додаткова кількість заправки холодоагенту = довжина подовження труби × кількість дозаправки холодоагента на метр**
 - Виходячи з довжини стандартної труби, додайте холодоагент відповідно до вимог як показано в таблиці. Додаткова кількість заправки холодоагенту на метр різна відповідно до діаметра рідинної труби. Дивіться в таблиці нижче.

Додаткова кількість заправки холодоагенту на метр

Діаметр з'єднувальної труби		Дросельна заслінка внутрішнього блоку	Дросельна заслінка зовнішнього блоку	
Рідинна труба (мм)	Газова труба (мм)	Тільки охолодження, охолодження та обігрів (г/м)	Тільки охолодження (г/м)	Охолодження та обігрів (г/м)
Ф6	Ф9.52 or Ф12	16	12	16
Ф6 or Ф9.52	Ф16 or Ф19	40	12	40
Ф12	Ф19 or Ф22.2	80	24	96
Ф16	Ф25.4 or Ф31.8	136	48	96
Ф19	-	200	200	200
Ф22.2	-	280	280	280

Примітка:

Додаткова кількість заправки холодоагенту в таблиці є рекомендованою величиною, не обов'язковою.

Метод подовження труб

Неправильне подовження труби є основною причиною витoku холодоагенту. Здійснюйте подовження за наступними кроками:

А: Відріжте трубу для подовження

Виміряйте довжину труби, необхідну для подовження, відповідно до відстані між зовнішнім та внутрішнім блоками та відріжте її труборізом.

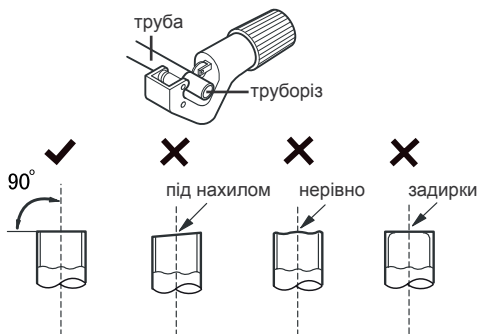

Б: Усунення задирок

Зашліфуйте задирки на трубі, та уникайте потрапляння частинок всередину.



В: Накладіть відповідну ізоляційну трубу

Г: Встановіть накидку гайку

Перемістіть накидну гайку з внутрішньої сполучної труби та зовнішнього клапану; встановіть гайку на трубу.

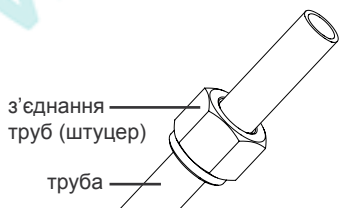

Д: Розширите отвір

Розширите отвір труби, використовуючи розширювач.

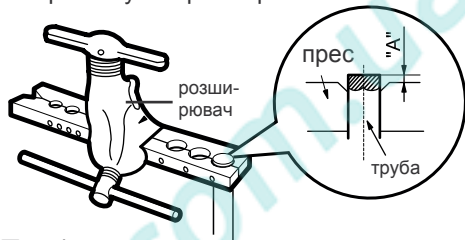

Примітка:

• Величина «А» є різною, залежно від діаметру, розгляньте таблицю нижче:

Зовнішній діаметр (мм)	А(мм)	
	Макс.	Мін.
Ф6 - 6.35(1/4")	1.3	0.7
Ф9.52(3/8")	1.6	1.0
Ф12-12.7(1/2")	1.8	1.0
Ф15.8-16(5/8")	2.4	2.2

Е: Перевірка

Перевірте якість розширення отвору. Якщо є якісь дефекти, знову розширте отвір, дотримуючись наведених вище кроків.

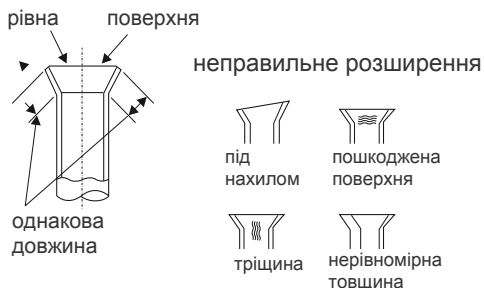

www.pholod.com.ua

www.pholod.com.ua