

Старые привычки в сравнении с функциональностью Лучший ПТО – это ППТО



Вещи, которые можно увидеть в музее: Мона Лиза, древние реликвии. И теплообменник с резиновой прокладкой?

Наша цель состоит в том, чтобы донести знания из сложного мира теплообменников в повседневную жизнь через имеющиеся у нас компетенции. Благодаря нашему глубокому погружению в мир теплообмена мы можем быстро предложить вам новые способы удовлетворения ваших потребностей в теплообмене. От вдохновения через проектирование к производству. Существует множество различных углов, с которых наша компетентность в технологии компактных паяных теплообменников (ППТО) может предложить вам: экологические аспекты, экономию и массовое изготовление по заказу. Мы уверены, что для нас есть место в вашей повседневной жизни. Измените свое мнение — позвольте нам изменить его.



Важно, что мы понимаем ваш мир независимо от окружения. Мы находим оптимальные решения для вашей конкретной ситуации по взаимному согласию. Мир и методы постоянно меняются, поэтому нашей основной задачей является изменение себя, чтобы помочь измениться вам. Именно так развивается компания SWEP.

Ваши изменения меняют и направляют нас, а также помогают нам дальше развивать специализацию наших товаров и услуг. Это, в частности, привело к получению патентов и проложило путь для прорыва: ППТО для применения в холодильной технике, распределительные устройства, интегрированные специализированные котельные установки, модели «true dual», экзотические материалы (напр., Mo-steel), а также автоматические испытания и монтаж. Наша миссия состоит в том, чтобы стать лидером в глобальном развитии, производстве и маркетинге паяных пластинчатых теплообменников, поддерживая при этом переход к экологически безопасным продуктам и процессам.

Наше глобальное присутствие позволяет нам сравнивать себя с другими. И это дает нам возможность разрабатывать решения для различных потребностей в разных странах. Наша передовая технология означает, что мы можем быстро определить новые потребности и предложить альтернативные применения наших продуктов, в частности, связанные с ППТО. Мы поможем вам удовлетворить изменяющиеся потребности в изменяющей среде.



Старые привычки трудно побороть. Что их может изменить, так это расчет.

Ахиллесовой пятой теплообменников с прокладкой (ПТО) являются именно прокладки. Их необходимо производить, заменять, а затем испытывать еще раз, что отнимает много времени и средств. Замена прокладки подразумевает извлечение ПТО из системы для разбора. Если отсутствует запасное устройство для замены извлекаемого устройства, то вся система должна быть отключена на довольно продолжительное время. И прокладки сегодня являются дорогими запасными частями.



Одним из главных аргументов использования ПТО вместо ППТО является то, что ПТО можно разобрать и тщательно очистить. Однако процесс химической очистки ПТО может быть очень дорогим. Перед очисткой прокладки должны быть сняты, а если они приклеены к пластинам (как в случае со многими видами прокладок), после очистки их необходимо заменить дорогостоящими новыми прокладками.

Стоимость этой процедуры, включая химическое очищение пластин, новые прокладки, отключение системы и демонтаж устройства, может быть выше, чем соответствующий новый ППТО — без прокладки, которую следует менять.



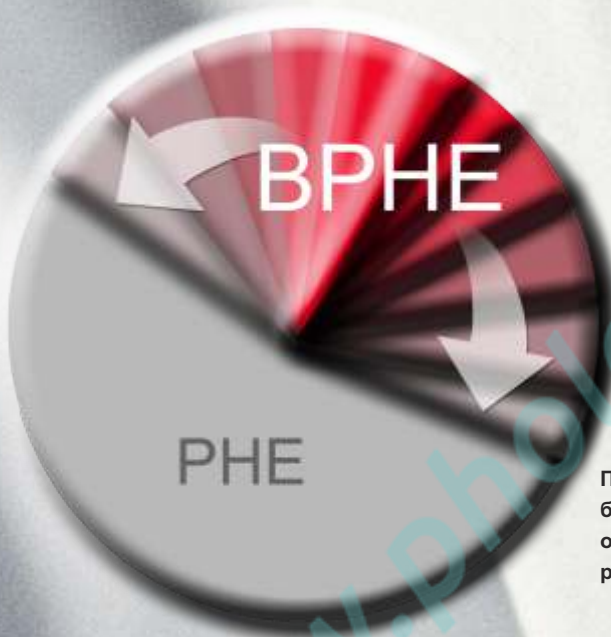

Продажи ППТО растут быстрыми темпами и отвоевывают долю рынка у ПТО.



Зачем тратить время на демонтаж ПТО, когда можно установить ППТО?

Очищение ПТО часто занимает очень много времени и труда, поскольку его необходимо вывести из системы и полностью разобрать. Более того, пластины часто необходимо отправлять внешней компании, которая проводит процедуру очистки. Все это, вместе с возможной необходимостью новых прокладок, делает всю процедуру очень дорогой и длительной.



«Очистка на месте» (Cleaning In Place, CIP) — это процедура, позволяющая очистить ППТО без извлечения его из системы. Чистящее средство циркулирует в ППТО и удаляет накипь и грязь. Благодаря гибкости ППТО он может быть легко оснащен дополнительными портами CIP на тыльной стороне устройства, что существенно облегчает процедуру очистки. Хотя ПТО также может использовать CIP, дополнительные соединения находятся впереди устройства, что усложняет подводу труб.

Более подробную информацию об очистке ППТО можно получить у вашего представителя SWEP. Существует возможность приобрести полную систему CIP непосредственно у компании SWEP.



На изготовление ППТО требуется гораздо меньше нержавеющей стали, чем на ПТО сопоставимой мощности, что снижает финансовую неопределенность, связанную с колебаниями цен на его компоненты. Ваш бизнес будет лучше защищен от неустойчивости сырьевого рынка!

Резиновые прокладки не могут обеспечить долговечность при высоких давлениях и в сложных условиях

Резиновые прокладки имеют свои ограничения при высоких температурах и давлениях. Например, в типичной централизованной системе холодоснабжения ППТО может выдерживать давление почти в три раза выше, чем ПТО. В паровых применениях, когда температура часто очень высокая, прокладки могут просто расплавиться из-за пара под высоким давлением, в то время как ППТО выдерживает его благодаря высокой точке плавления меди и устойчивости к коррозии.



Более высокая эффективность в меньшем объеме

Для удержания пластин в ПТО требуются рамы и болты, в то время как пластины ППТО спаяны вместе, что устраняет необходимость использования рам и болтов. Для рам и болтов требуется дополнительная сталь, являющаяся дорогим товаром, поскольку спрос на нее увеличивается во всем мире.

Для ППТО требуется меньше стали, чем для ПТО. ППТО имеют меньший размер: рамы, болты и поддержки ПТО требуют больше места, чем тонкий простой ППТО. Рамы и болты также делают ПТО

более тяжелым, чем ППТО. Показатели работы ПТО и ППТО с одинаковой зоной теплообмена являются сопоставимыми. Однако у ППТО часто лучшее течение вокруг портов, благодаря отсутствию прокладок.

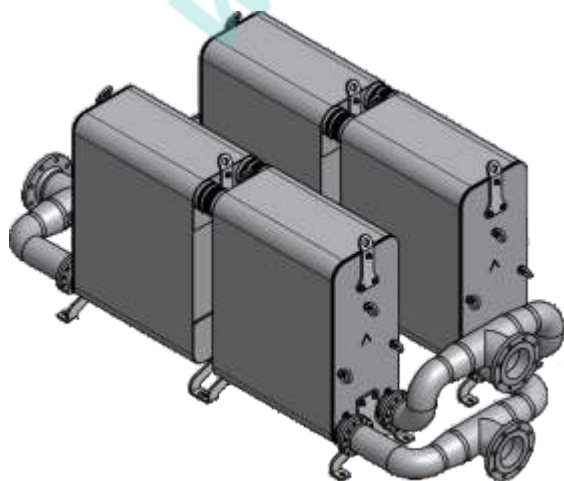

Прокладки могут вызвать застой вокруг портов, что может привести к образованию накипи или коррозии. Кроме того, поскольку турбулентность в ППТО в целом лучше, чем в ПТО, передача тепла также в общем лучше. ППТО может достичь до 25% больше использования мощности, чем ПТО.

Диапазоны ППТО

Гибкость ППТО компании SWEP делает их идеальным выбором для множества приложений. Широкий диапазон размеров пластин, сочетаний конфигураций пластин и подключений позволяет создать практически неограниченное количество комбинаций. Вы сможете найти решение для вашего применения среди моделей, представленных ниже.



Тип «В»

Тип «В» — это оригинальный ППТО компании SWEP. Его уникальная геометрия пластин, модульная конструкция и экономичные длительные производственные циклы означают, что этот теплообменник легко настроить для различных применений.



Тип «V»

Тип «V» был разработан на основании оригинального типа «В» для достижения оптимизированных показателей работы в испарителях в очень широком диапазоне мощностей. Вход холодильного агента разработан по специальной технологии для распределения холодильного агента равномерно в каждый канал.



Тип «Р»

Испаритель типа «Р» был разработан на основе типа «V» для оптимизации показателей работы с холодильным агентом R410A. Этот холодильный агент был создан для минимизации разрушения озонового слоя и глобального потепления в соответствии с Киотским протоколом. Тип «Р» используется в тепловых насосах с более низкой мощностью и чиллерах.



Тип «S»

Испаритель типа «S» был разработан на основе типа «V» для оптимизации показателей работы с холодильным агентом R134a. Этот холодильный агент был также создан для минимизации разрушения озонового слоя и глобального потепления в соответствии с Киотским протоколом. Тип «S» используется в широком диапазоне мощностей в нижней части шкалы в тепловых насосах и чиллерах.



Тип «DB»

Запатентованный испаритель SWEP с двойным контуром обеспечивают контакт вторичного контура с двумя первичными контурами. Даже если один первичный контур закрывается, то каждый вторичный канал остается в контакте с первичным каналом. Это преимущество делает испаритель типа «DB» прекрасным решением для гибких охладителей, систем управления климатом и высокоточных систем для шкафов охлаждения продуктов в супермаркетах.

Диапазоны ППТО



Тип «DV»

Запатентованный испаритель SWEP с двойным контуром обеспечивают контакт вторичного контура с двумя первичными контурами. Даже если один первичный контур закрывается, то каждый вторичный канал остается в контакте с первичным каналом. Тип «DV» оптимизирован для испарения благодаря инновационной технологии, распределяющей пар равномерно в теплообменнике.



Тип «DP»

Испаритель типа «DP» также основан на концепции двойного контура компании SWEP, а также оптимизирован для холодильного агента R410A. Этот холодильный агент был создан для минимизации разрушения озонового слоя и глобального потепления в соответствии с Киотским протоколом. Диапазон применений включает гибкие охладители, системы управления климатом и высокоточные системы для шкафов охлаждения продуктов в супермаркетах.



Тип «DS»

Испаритель типа «DS» также основан на концепции двойного контура компании SWEP, а также оптимизирован для холодильного агента R134a. Этот холодильный агент был также создан для минимизации разрушения озонового слоя и глобального потепления в соответствии с Киотским протоколом. Диапазон применений включает гибкие охладители, системы управления климатом и высокоточные системы для шкафов охлаждения продуктов в супермаркетах.



Тип «BDW»

Концепция «двойной стенки» (Double Wall) разработана для применений, требующих высокой тепловой эффективности без риска внутренней утечки между двумя средами, таких как пищевая и фармацевтическая отрасли. В маловероятном случае утечки вода просачивается между вентилируемыми двойными стенками в атмосферу, давая визуальную индикацию неисправности.



ADWIS – Осушитель воздуха со встроенным сепаратором

С осушителем ADWIS компания SWEP добилась революционной компактности, поскольку он является одним из наименьших осушителей воздуха на рынке. ADWIS сочетает в себе два ППТО (охлаждающий теплообменник и установку регенерации) и встроенный сепаратор в модульной конструкции. Это весьма экономичное решение предлагает стабильную высокую производительность, удобный слив и простую изоляцию.



Тип «М» (Minex)

Тип «М» — это гибридный ПТО (теплообменник с пластинами и рамами), уплотненный прокладками, а не паянием. Это небольшое устройство, поэтому ему не требуется поддерживающая рама, используемая для традиционных ПТО. Подобно ППТО SWEP Minex доступны в различных сочетаниях материалов.

It's a breeze to convert

Тип «М» — это гибридный ПТО (теплообменник с пластинами и рамами), уплотненный прокладками, а не паянием. Это небольшое устройство, поэтому ему не требуется поддерживающая рама, используемая для традиционных ПТО. Подобно ППТО SWEP Minex доступны в различных сочетаниях материалов.

Все, что вам нужно сделать, — сообщить нам по телефону о сфере применения, используемых жидкостях, скорости потока и температуре. Мы можем тут же подсказать вам, насколько эффективнее будет использование ППТО для вашей сферы применения. Следующий шаг для нас — встретиться (без обязательств) — для подробного изучения вашей сферы применения теплообменника. Затем мы предоставляем вам конкретное предложение, чтобы сделать более эффективным применение теплообменника в вашей сфере. Наш совет для тех, кто в настоящее время использует ПТО для передачи тепла — обратиться прямо сегодня к местному представителю компании SWEP. Это верный шаг к более высокой эффективности, а также повышению конкурентоспособности.

Установка компактного пластинчатого паяного теплообменника приводит к значительному сокращению объема и веса, поскольку теплообменники с прокладками такой же мощности требуют поддерживающего оборудования и пластин давления. Поэтому ППТО занимает гораздо меньше места. Это означает огромную свободу для проектирования любого приложения, а также сокращение расходов на установку.

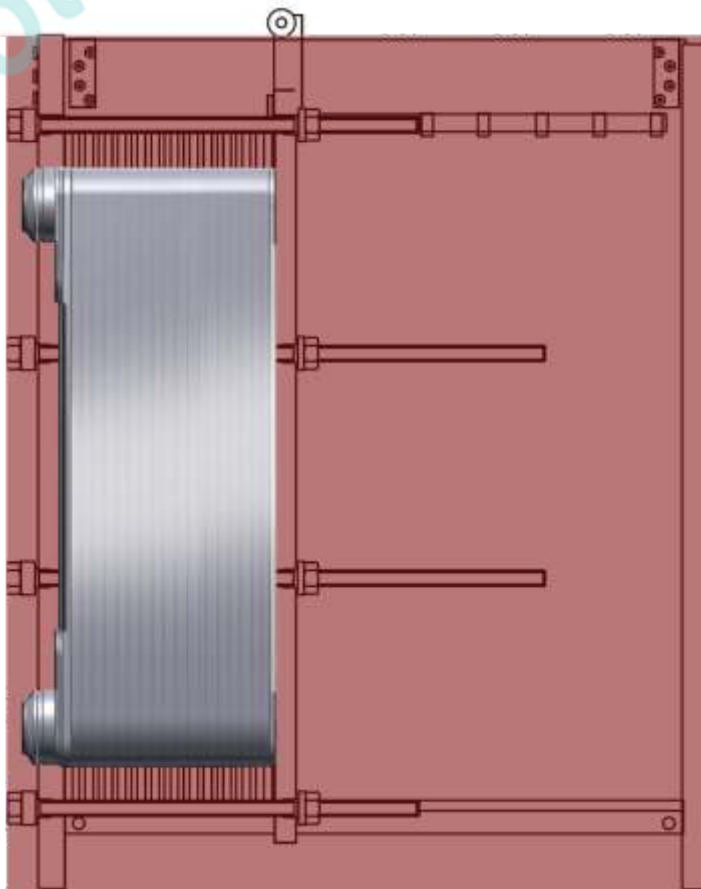

SWEP – динамично развивающаяся международная компания, работающая в области теплопередачи. Разработанный нами самый эффективный в мире способ предложения нашей продукции стал результатом десятилетий творческой работы высоко квалифицированных специалистов компании.

Являясь мировым лидером в своей области, компания SWEP использует самую передовую технологию. Цель компании SWEP заключается в том, чтобы предлагать своим заказчикам превосходное оборудование по конкурентно-способным ценам, а также широкий набор услуг.

Сегодня представительства компании SWEP расположены более чем в 50 странах, она имеет собственные отделения продаж более чем в 20 странах.

Высокоэффективные производственные мощности компании, находящиеся в Швеции, Швейцарии, Словакии, США, Малайзии и Китае, позволяют обслуживать заказчиков во всем мире. Компания SWEP является частью международной корпорации Dover.