

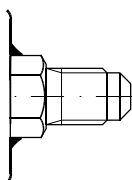

Eliminator[®] антикислотные фильтры-осушители DAS

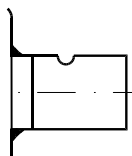

Резьбовое присоединение



Присоединение под пайку (медь)

www.pholod.com.ua

Вступление



Антикислотные фильтры типа DAS **Eliminator**® используются во всасывающих линиях для очистки холодильных установок и систем кондиционирования воздуха с фторсодержащими хладагентами от продуктов сгорания двигателя компрессора.

Твердый сердечник фильтра, состоящий на 70 % из активированного алюминия и на 30 % из материала типа «молекулярное сито», поглощает вредные кислоты и воду. Таким способом фильтр DAS защищает новый компрессор от преждевременного выхода из строя.

Преимущества

- Содержит твердый сердечник, состоящий на 70% из активированного алюминия и на 30% из материала типа «молекулярное сито» для поглощения кислот и влаги.
- Имеет два ввода со Шредер-клапанами для измерения перепада давления на фильтре.
- Фильтры номенклатурного ряда имеют объемы от 8 до 60 кубических дюймов.
- Обработаны коррозионностойким порошковым покрытием.
- Установка фильтров может производиться под пайку (твердой медью) и под отбортовку.
- UL разрешение для МРД 35 бар (500 фунтов/дюйм²).
- Сетчатый фильтр размером 120 мкм обеспечивает фильтрацию твердых частиц и минимальный перепад давления на фильтре.
- Устанавливается в любом положении в соответствии с направлением стрелки, указывающей направление потока.

Разрешительные документы

CS US UL file no. SA 6398

PED 97/23/EC - a3p3

Производительность

Тип	Номинальная производительность, Q _n ¹⁾						Производительность по кислоте, г ²⁾	Макс. рабочее давление, бар
	R22/R407C/R410A		R134a		R404A/R507			
	тонн.охл.	кВт	тонн.охл.	кВт	тонн.охл.	кВт		
DAS 083	1.7	6.0	1.0	3.5	1.3	4.5	3.8	35
DAS 084	2.9	10.0	1.6	5.5	2.3	8.0		
DAS 085	4.1	14.5	2.6	9.0	3.6	12.5		
DAS 086	5.4	19.0	3.3	11.5	4.7	16.5		
DAS 164	3.0	10.5	1.7	6.0	2.4	8.5	8.6	35
DAS 165	4.3	15.0	2.7	9.5	3.7	13.0		
DAS 166	5.7	20.0	3.4	12.0	4.9	17.0		
DAS 167	6.3	22.0	3.9	13.5	5.4	19.0		
DAS 305	5.1	18.0	3.1	11.0	4.3	15.0	18.2	35
DAS 306	6.3	22.0	4.0	14.0	5.4	19.0		
DAS 307	7.4	26.0	4.6	16.0	6.3	22.0		
DAS 309	8.9	31.0	5.7	20.0	7.7	27.0		
DAS 417	8.6	30.0	5.1	18.0	7.1	25.0	24.3	35
DAS 419	10.0	35.0	6.3	22.0	8.6	30.0		
DAS 607	5.7	20.0	3.4	12.0	4.9	17.0	36.5	35

¹⁾ Номинальная производительность приведена при условиях: температура кипения $t_e = 4\text{ }^\circ\text{C}$; перепад давления $\Delta p = 0,21\text{ бар}$.

²⁾ Адсорбирующая способность по олеиновой кислоте при 0,05 ОКЧ (общее кислотное число).

Производительность для температур кипения, не равных $4\text{ }^\circ\text{C}$, рассчитывается с помощью поправочных коэффициентов (см. ниже). Разделите реальную холодопроизводительность испарителя на поправочный коэффициент, соответствующий реальной температуре кипения. Полученную номинальную производительность фильтра можно использовать при вы-

боре фильтра по приведенной выше таблице.

$$Q_e / F_e = Q_n$$

Q_e - реальная холодопроизводительность испарителя,

Q_n - номинальная производительность фильтра,

F_e - поправочный коэффициент.

Поправочный коэффициент F_e для температуры кипения, $^\circ\text{C}$

$^\circ\text{C}$	4	0	-5	-10	-15	-20	-25	-30	-35	-40
F_e	1	0.9	0.75	0.6	0.5	0.4	0.35	0.25	0.2	0.15

Пример

Для удаления продуктов сгорания электродвигателя в установке холодопроизводительностью 8,5 кВт с хладагентом R 22 и температурой кипения $-20\text{ }^\circ\text{C}$ можно использовать фильтр с номинальной производительностью $8,5/0,4=21,25\text{ кВт}$ или фильтр большего размера. Например, фильтр типа DAS 306.

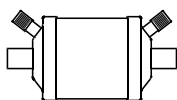
Оформление заказа

Резьба

Тип	Соединительные размеры, дюймы	Код №
DAS 083VV	$3/8$	023Z1001
DAS 084VV	$1/2$	023Z1002
DAS 164VV	$1/2$	023Z1007
DAS 165VV	$3/8$	023Z1008

Пайка

Тип	Соединительные размеры, дюймы	Код №
DAS 083 sVV	$3/8$	023Z1003
DAS 084 sVV	$1/2$	023Z1004
DAS 085 sVV	$5/8$	023Z1005
DAS 086 sVV	$3/4$	023Z1006
DAS 164 sVV	$1/2$	023Z1009
DAS 165 sVV	$5/8$	023Z1010
DAS 166 sVV	$3/4$	023Z1011
DAS 167 sVV	$7/8$	023Z1012
DAS 305 sVV	$5/8$	023Z1013
DAS 306 sVV	$3/4$	023Z1014
DAS 307 sVV	$7/8$	023Z1015
DAS 309 sVV	$1\frac{1}{8}$	023Z1016
DAS 417 sVV	$7/8$	023Z1017
DAS 419 sVV	$1\frac{1}{8}$	023Z1018
DAS 607 sVV	$7/8$	023Z1019
DAS 609 sVV	$1\frac{1}{8}$	023Z1020

Кодовое обозначение

Тип обозначения

Пример типового кода

D A S 08 3 s VV

Фильтр-осушитель	D	
Твердый сердечник	A	Для осушения систем после сгорания двигателя: - 70% активированного алюминия, - 30% материала типа «молекулярное сито»
Применение	S	В линиях всасывания
Размер (объем)	08 16 30 41 60	8 дюймов ³ 16 дюймов ³ 30 дюймов ³ 41 дюйм ³ 60 дюймов ³
Присоединительный размер	3 4 5 6 7 9	³ / ₈ дюйма / 10 мм ¹ / ₂ дюйма / 12 мм ⁵ / ₈ дюйма / 16 мм ³ / ₄ дюйма / 18 (19) мм ⁷ / ₈ дюйма / 22 мм 1 ¹ / ₈ дюйма / 28 мм
Тип подсоединения	() s	Резьбовое присоединение Присоединение под пайку
Контрольные клапаны	() v vv	На входе Без клапанов Клапан Шредера Клапан Шредера На выходе Без клапанов Клапан Шредера

Конструкция

1. Вход
2. Пружина
3. Твердый сердечник
4. Металлическая сетка
5. Перфорированная пластина
6. Герметичный колпачок
7. Входной клапан Шредера
8. Выходной клапан Шредера

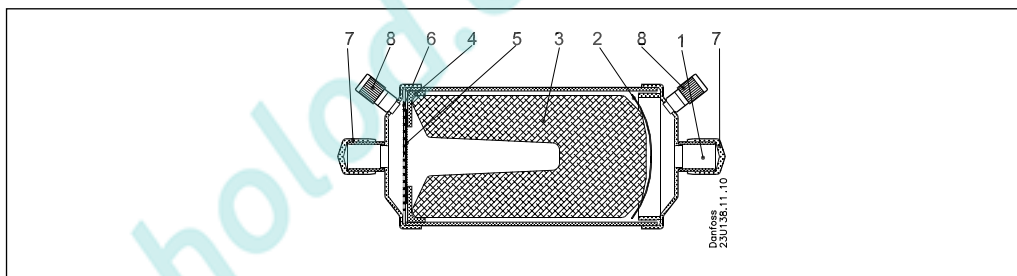

Большой диаметр фильтра обеспечивает сравнительно небольшую скорость потока и малый перепад давления.

Вероятность образования частиц грязи в сердечнике исключена, так как зерна в твердом сердечнике не могут перемещаться относительно друг друга.

Размеры и вес

Резьбовые присоединения

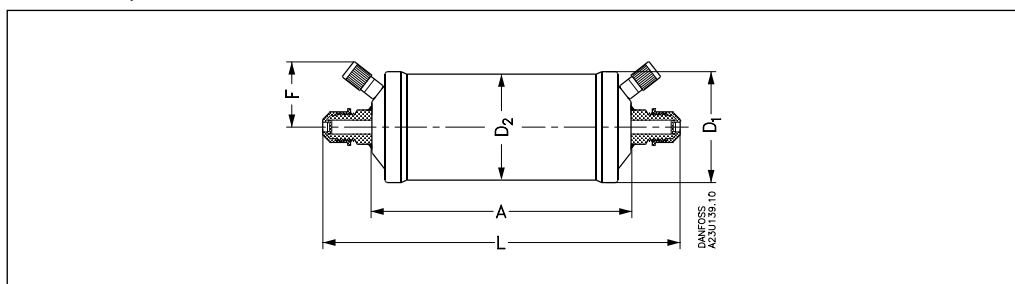

Тип		A	L	D ₁	D ₂	F	Вес
DAS 083VV	мм	101	158	58	54	40	0.51 кг
DAS 084VV	мм	101	166	58	54	40	0.62 кг
DAS 164VV	мм	110	175	80	76	40	0.91 кг
DAS 165VV	мм	110	184	80	76	40	0.95 кг

Присоединения под пайку

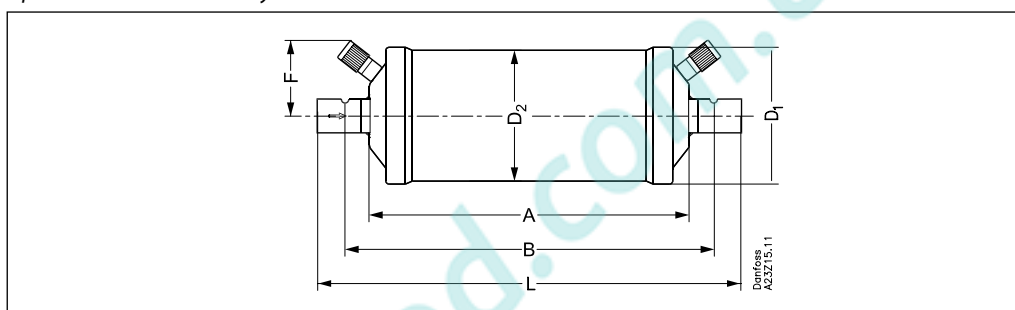

Тип		A	B	L	D ₁	D ₂	F	Вес
DAS 083sVV	мм	101	120	139	58	54	40	0.47 кг
DAS 084sVV	мм	101	122	143	58	54	40	0.50 кг
DAS 085sVV	мм	101	125	149	58	54	40	0.50 кг
DAS 086sVV	мм	101	131	161	58	54	40	0.50 кг
DAS 164sVV	мм	110	131	152	80	76	50	0.83 кг
DAS 165sVV	мм	110	134	158	80	76	50	0.84 кг
DAS 166sVV	мм	110	140	170	80	76	50	0.84 кг
DAS 167sVV	мм	110	136	172	80	76	50	0.84 кг
DAS 169sVV	мм	110	131	173	80	76	50	1.9 кг
DAS 305sVV	мм	186	210	234	80	76	50	1.31 кг
DAS 306sVV	мм	186	216	246	80	76	50	1.31 кг
DAS 307sVV	мм	186	212	248	80	76	50	1.33 кг
DAS 309sVV	мм	186	207	249	80	76	50	1.35 кг
DAS 417sVV	мм	187	213	249	93	89	55	2.08 кг
DAS 419sVV	мм	187	208	250	93	89	55	2.08 кг
DAS 607sVV	мм	337	363	399	80	76	50	2.39 кг
DAS 609sVV	мм	337	358	400	80	76	50	2.40 кг

www.pholod.com.ua

www.pholod.com.ua